



Ausführung

Selbstansaugende Jetpumpen mit eingebautem Ejektor in Blockbauweise.

NG: Ausführung mit Pumpengehäuse und Laterne aus Grauguß.

B-NG: Ausführung mit Pumpengehäuse und Laterne aus Bronze.

(Die Pumpen werden komplett lackiert).

Einsatzgebiete

Zur Wasserversorgung mit Grundwasser.

Zur Druckerhöhung des Wassernetzes (DIN 1988 und örtliche Vorschriften beachten).

Für reine Flüssigkeiten oder leichtverschmutztes Oberflächenwasser.

Zur Gartenberegnung.

Zum Reinigen mit Wasserstrahl.

Einsatzbedingungen

Mediumtemperatur bis 40° C.

Umgebungstemperatur bis 40° C.

Höchstzulässiger Pumpenenddruck 10 bar.

Dauerbetrieb.

Motor

2-poliger Induktionsmotor, 50 Hz (n = 2900 1/min).

NG: dreiphasig (Drehstrom) 230/400 V ± 10%.

NGM: einphasig (Wechselstrom) 230 V ± 10% mit Thermoschalter.

Isolationsklasse F.

Schutzart IP 54.

Effizienzklasse IE3 für Drehstrommotoren ab 0,75 kW.

Ausführung nach EN 60034-1; EN 60034-30-1.

EN 60335-1, EN 60335-2-41.

Sonderausführungen auf Anfrage

- Andere Spannungen.
- Frequenz 60 Hz.
- Schutzart IP 55.
- Andere Gleitringdichtung.

Werkstoffe

Teile-Benennung	NG	B-NG
Pumpengehäuse Druckdeckel mit Laterne Leitradwand	Grauguß G.JL 200 EN 1561	Bronze G-Cu An 10 EN 1982
Lauftrad	Messing P- Cu Zn 40 Pb 2 UNI 5705	
Welle	Cr Stahl 1.4104 EN 10088 (AISI 430) für NG 3-4 Cr-Ni Stahl 1.4305 EN 10088 (AISI 303) für NG 5-6-7-32	Cr-Ni-Mo Stahl 1.4401 EN 10088 (AISI 316)
Ejektor Gehäuse NG 32	Grauguß G.JL 200 EN 1561	
Leitrad	PPO-GF20 (Noryl)	
Treibdüse	PPO-GF20 (Noryl) - (Messing P- Cu Zn 40 Pb 2 UNI 5705)	
Gleitringdichtung	Kohle - Keramik - NBR	

Kennlinien bei Saughöhe Hs = 1 m n ≈ 2900 1/min

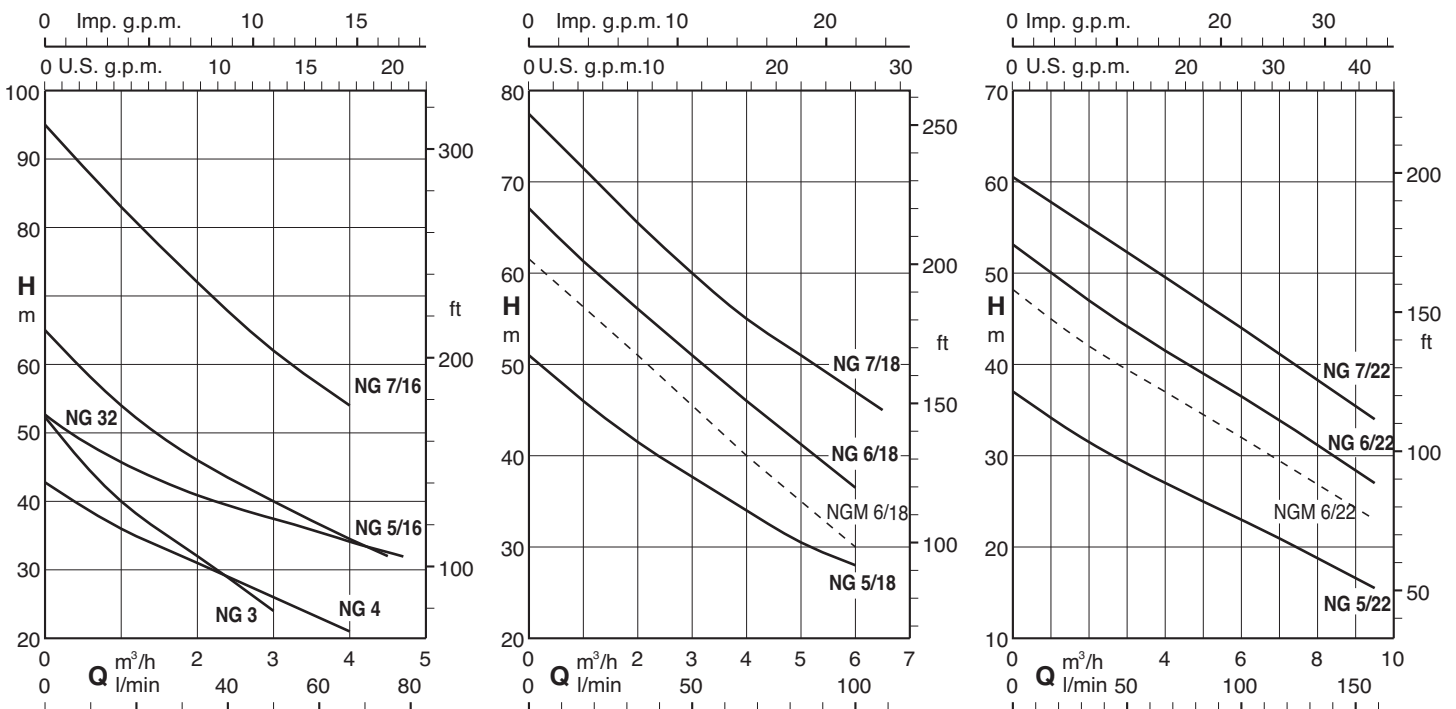

Kenndaten bei Saughöhe Hs = 1 m n ≈ 2900 1/min

3 ~	230V 400V		1 ~	230V		P ₁		P ₂		Q m ³ /h l/min	H m															
	A	A		A	kW	kW	HP	0,25	0,5		1	1,5	2	2,5	3	3,5	4	4,5	5	5,5	6	6,5	7	8	9	9,5
B- NG 3/A	3	1,7	B- NGM 3/A	4,5	0,9	0,55	0,75	49	45,5	40	36	32	28	24												
B- NG 4/B	3,7	2,2	B- NGM 4/A	5,7	1	0,75	1	41	39	36	33	31	29	26	24	21										
NG 32/A	4,7	2,7	NGM 32E	7,4	1,47	1,1	1,5	49	46	43,5	41	39	38	36	34	33	31									
B- NG 5/16/A	4,7	2,7	B- NGM 5/16E	7,4	1,64	1,1	1,5	59	54	50	46	43	40	37	34,5	32										
B- NG 5/18/A	4,7	2,7	B- NGM 5/18E	7,4	1,68	1,1	1,5	48,5	46	43,5	41,5	39,5	38	35,5	34	32	30,5	29	28							
B- NG 5/22/A	4,7	2,7	B- NGM 5/22E	7,4	1,55	1,1	1,5	35,5	34,5	33	31,5	30,5	29,5	28	27	26	25	23,5	23	21,5	20,5	18,5	16,5	15,5		
B- NG 6/18/A	7,5	4,3				1,5	2	64,5	62	59	56	54	51	48,5	46	43,5	41,5	39	36,5							
			B- NGM 6/18E	9,2	2	1,5	2	59	57	54	51	48	45	43	40	37,5	35	33	30							
B- NG 6/22/A	7,5	4,3				1,5	2	51,5	50	48,5	47	46	44,5	43	41,5	40	39	37,5	36,5	35	33,5	31	28,5	27		
			B- NGM 6/22E	9,2	2	1,5	2	47	45	43,5	42	41	40	38	37	36	35	33	32	31	30	27	24	23		
B- NG 7/16/B	9,15	5,3				2,2	3	89	83	77	72	67	62	58	54											
B- NG 7/18/B	9,15	5,3				2,2	3	74,5	71,5	68,5	65,5	63	60	57,5	55	53	51	49	47	45						
B- NG 7/22/B	9,15	5,3				2,2	3	59	57,5	56,5	55	54	52,5	51	50	48,5	47	45,5	44	42,5	41,5	38	35	34		

P1 Max. Leistungsaufnahme.

P2 Motornennleistung.

B-NG, B-NGM = Bronze-Ausführung.

Toleranzen nach UNI EN ISO 9906:2012.

Kennlinien $n \approx 2900$ 1/min

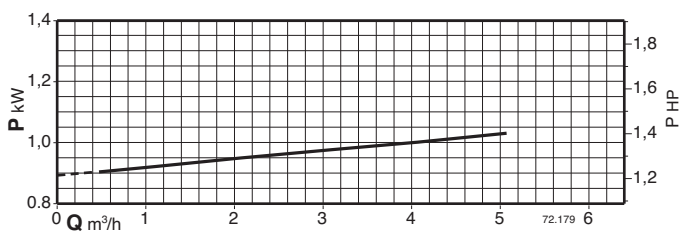
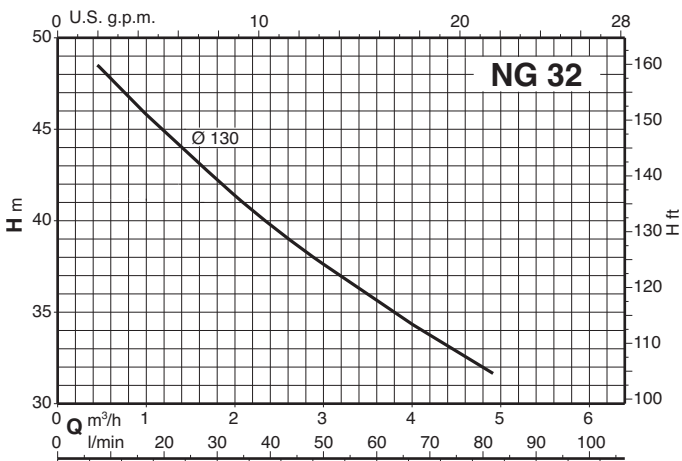
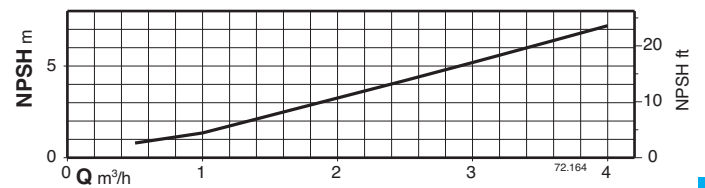
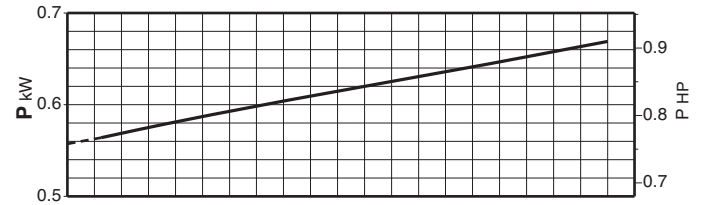
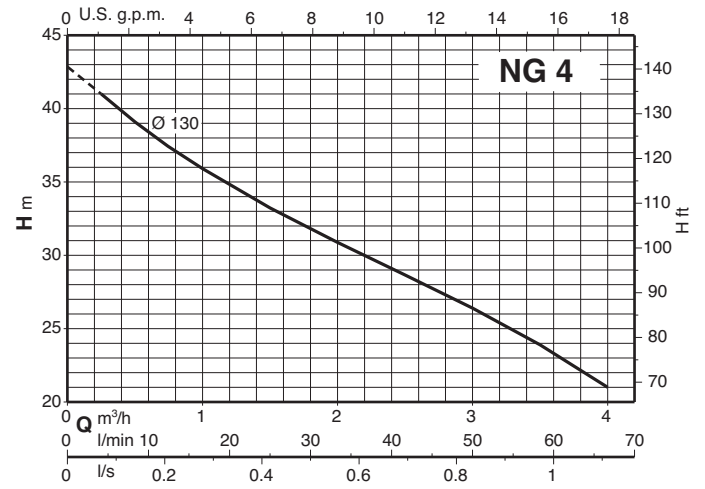
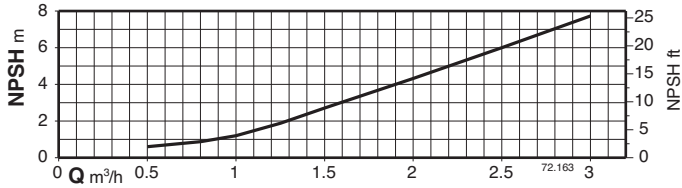
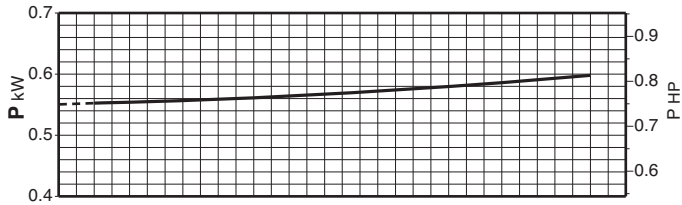
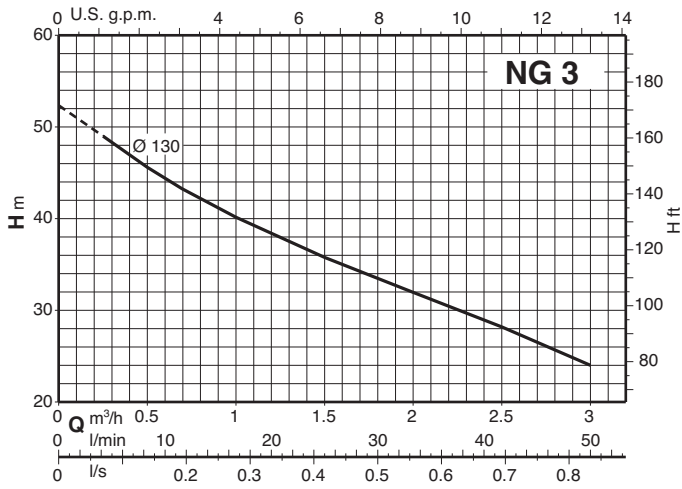

Kennlinien $n \approx 2900$ 1/min

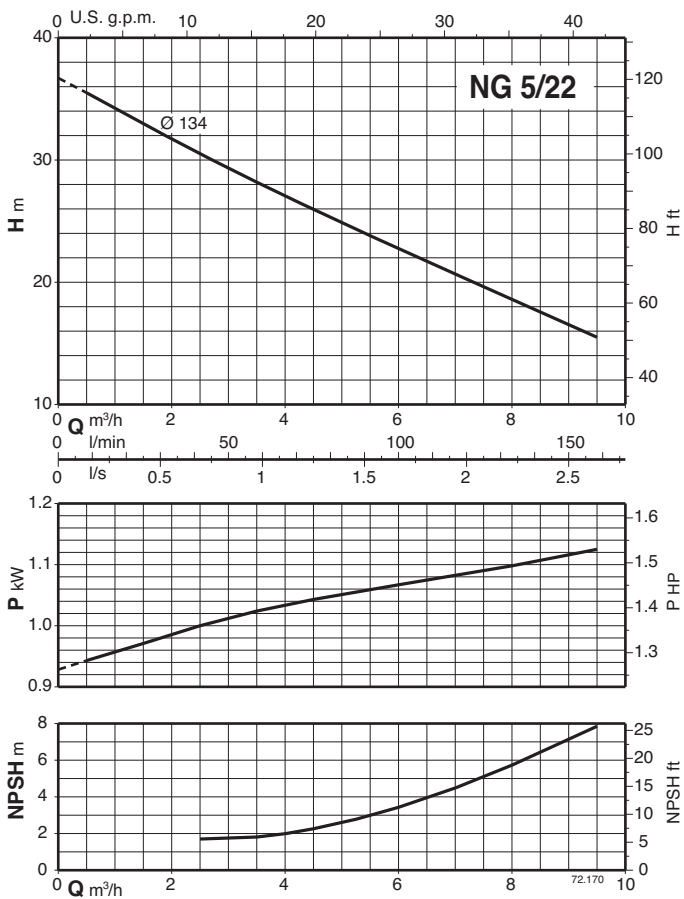
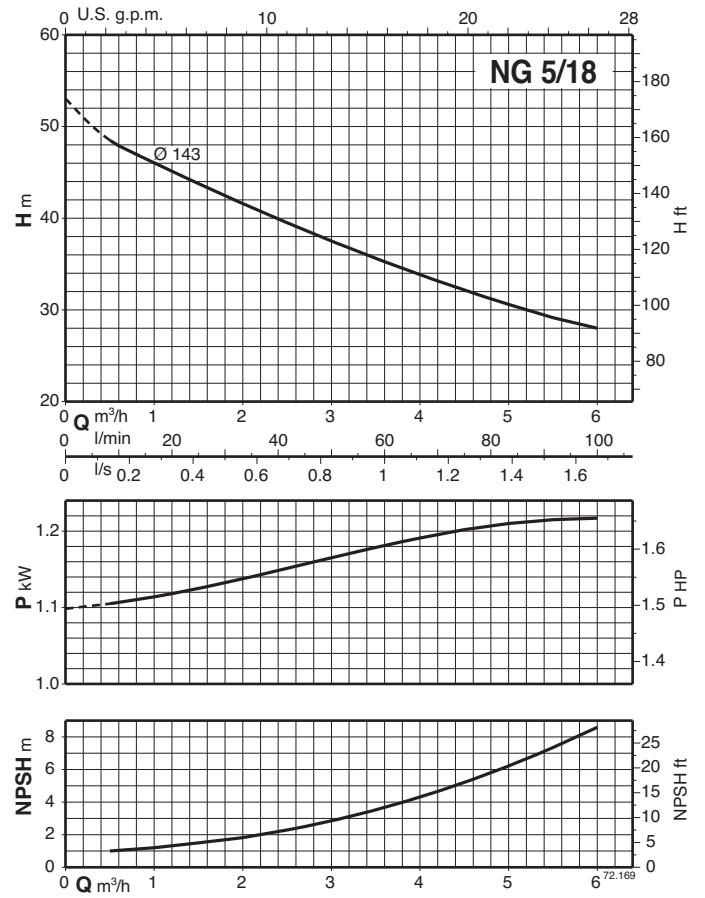
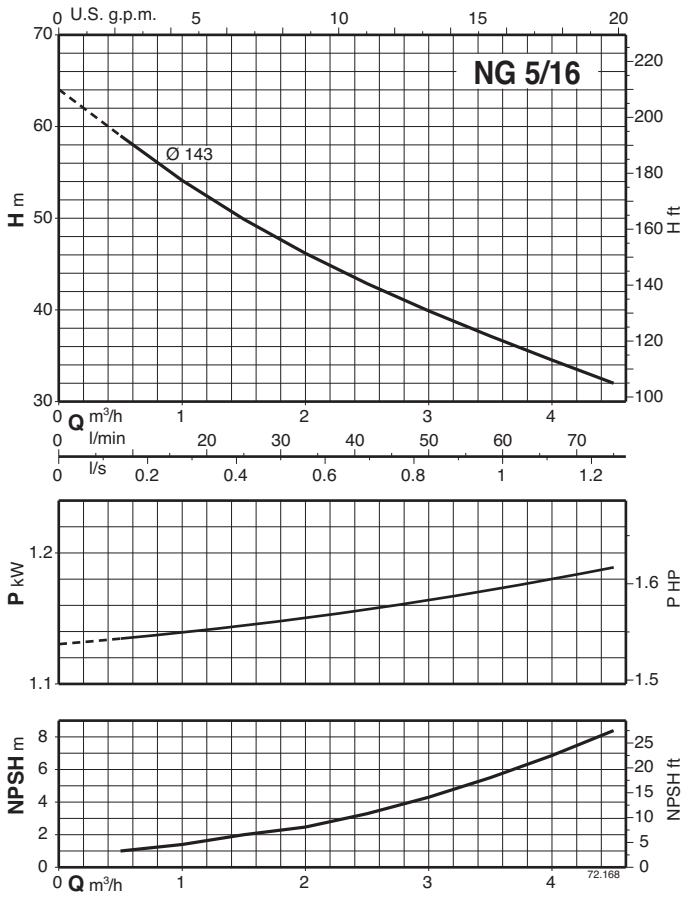

Kennlinien $n \approx 2900$ 1/min

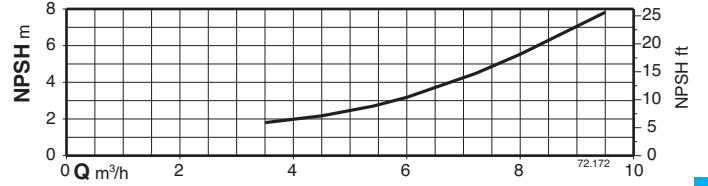
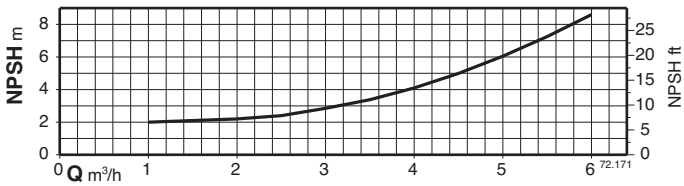
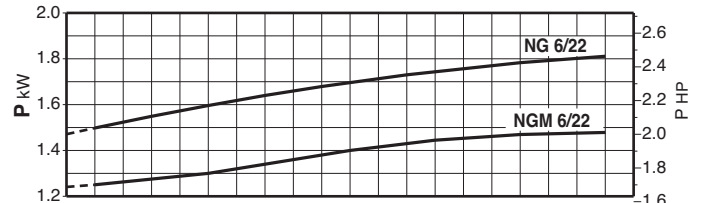
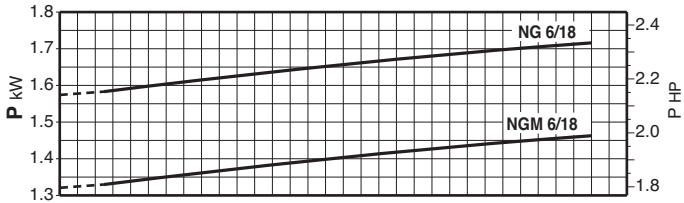
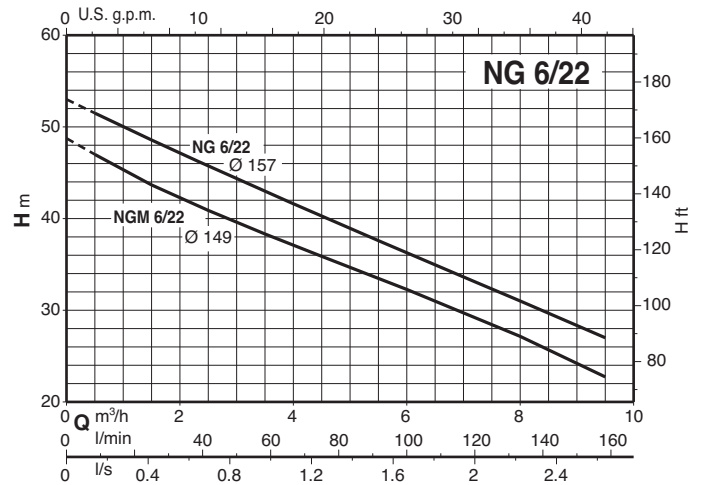
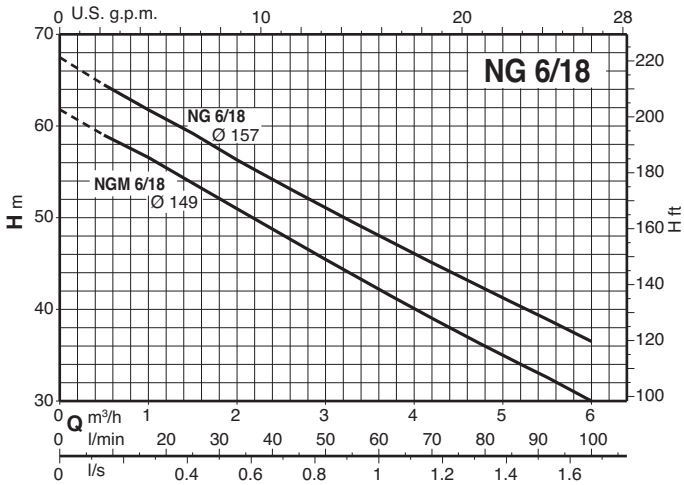

Kennlinien $n \approx 2900$ 1/min

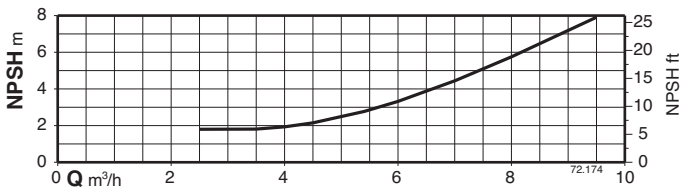
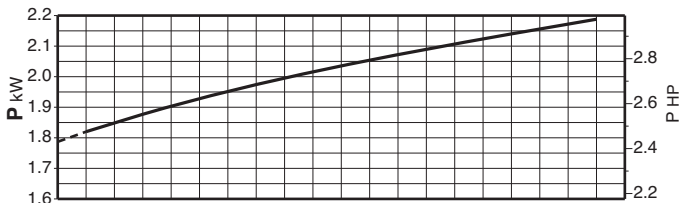
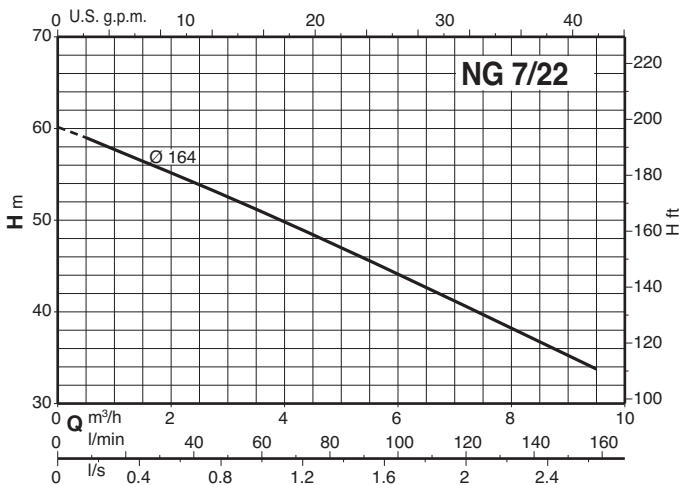
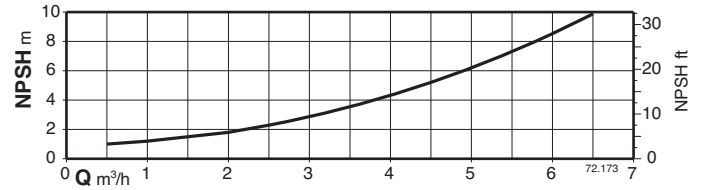
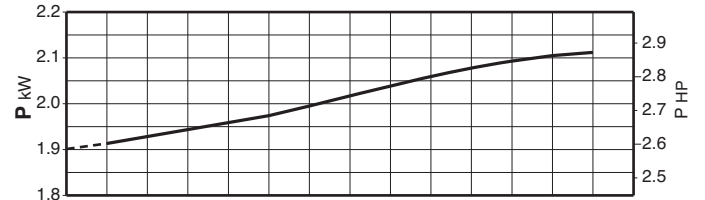
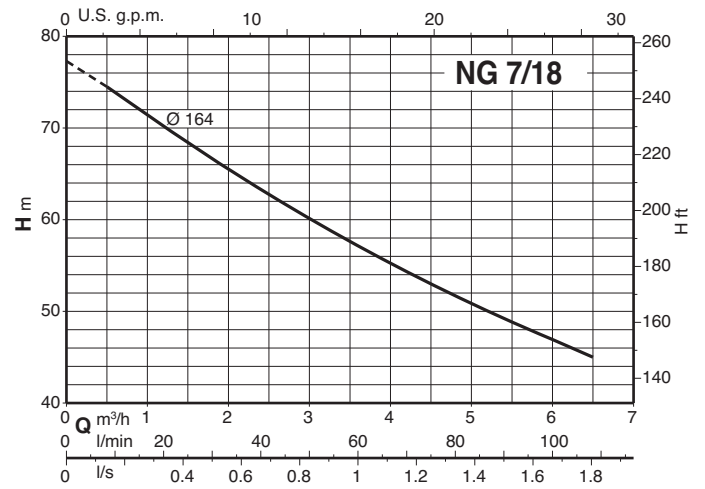
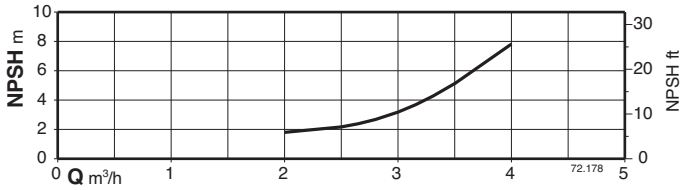
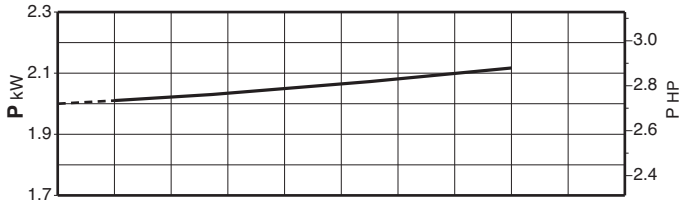
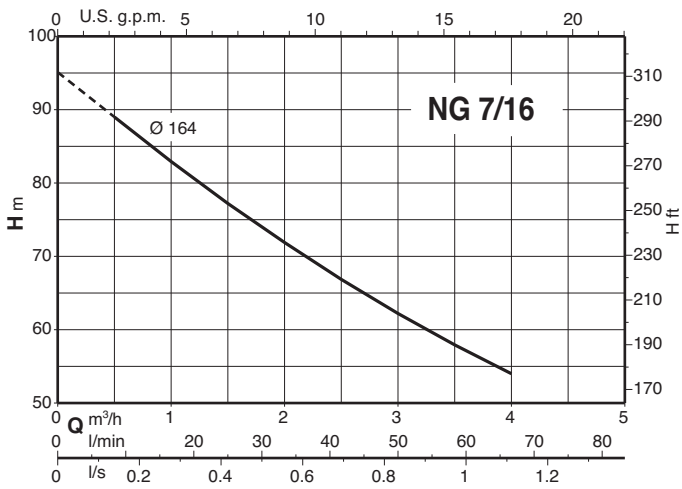

Abmessung und Gewicht

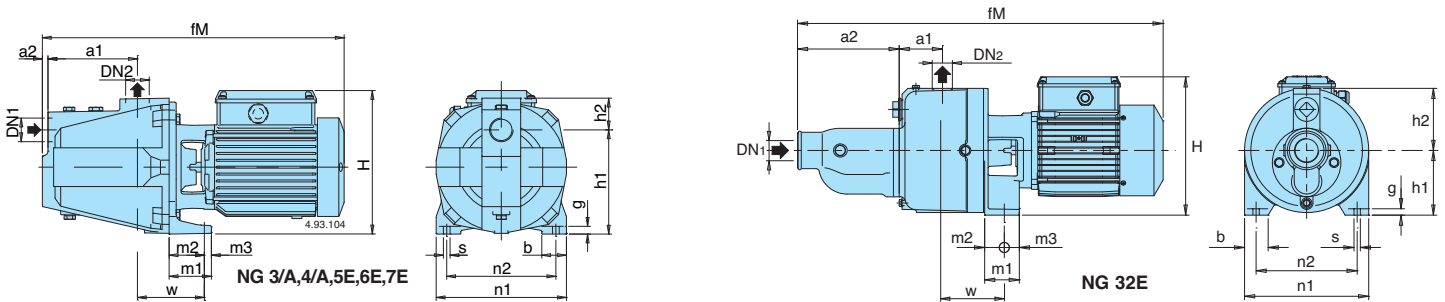

TYP	DN ₁	DN ₂	mm															kg		
			ISO 228		a1	a2	fM	h1	h2	H	m1	m2	m3	n1	n2	b	s	w	g	NG
NG 3/A NG 4/B	B-NG 3/A B-NG 4/B	G 1	G 1	127	8	430	150	43	207	60	52	8	185	155	35	9,5	100	11	18,4 20,0	20,8 22,3
NG 5/A NG 6/A NG 7/B	B-NG 5E B-NG 6E B-NG 7/A	G 1 1/2	G 1	160	10	560 560 600	165	57	240	60	50	10	215	175	40	11,5	115	11	29,2 30,8 31,3	31,6 32,9 33,4
NG 32/A	-	G 1 1/2	G 1	75	175	557	112	108	222	60	34	26	215	175	40	11	106	10	38	-

Einbaubeispiele

Zulaufbetrieb

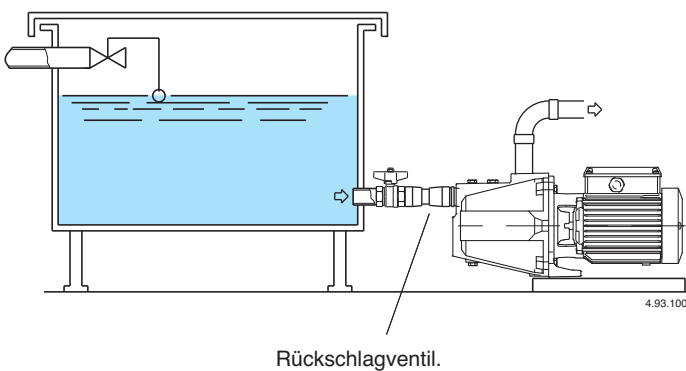

Saugbetrieb

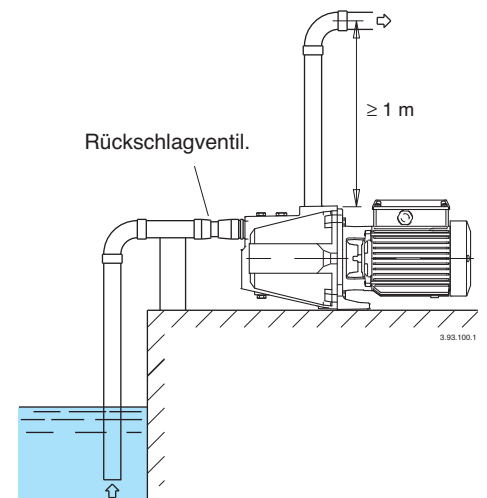

Konstruktionsmerkmale

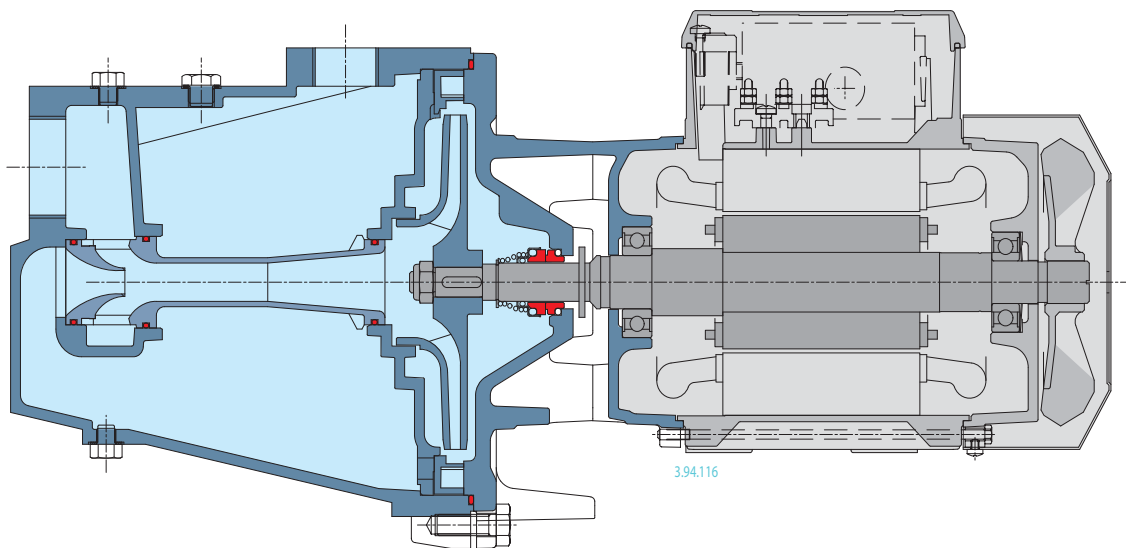

Robuste Konstruktion

Die robuste Konstruktion der medienberührten Hydraulikteile sorgt für Zuverlässigkeit auch bei schwierigen Einsatzbedingungen.

Selbstansaugung

Auch bei großen Saughöhen oder langen Rohrleitungen saugt die Pumpe schnell an, d.h. fördert die Luft aus den Saugleitungen.

Flexibilität

Die Möglichkeit für die medienberührten Teile sowohl Grauguss als auch Bronze einzusetzen erweitert die Einsatzmöglichkeiten der Baureihe NG für eine Vielfalt von Fördermedien.

Innovative Konstruktion

Eine neue patentierte Vorrichtung schützt den Anwender vor rotierenden Teilen und ermöglicht trotzdem die Inspektion der Gleitringdichtung.